

- (1) Betrachten Sie als Kommunikationsdienst den Telefondienst der Telekom.
  - (i) Geben Sie die statische Sicht der Schnittstelle zwischen Dienstnehmer und Medium mit zugehöriger Identifikation an.
  - (ii) Geben Sie den Richtungsbetrieb in der Austauschphase des Telefonierens an.
  - (iii) Unterliegt der angebotene Dienst einer festen Auslieferungsdisziplin?
  - (iv) Wie werden Dienstleistungen, die einen Dienstleistungskontext vorsehen, bezeichnet und in welche Phasen gliedert sich deren Nutzung?
  - (v) Welche Grundformen von Dienstleistungen treten hier wo auf?
  - (vi) Wie sieht es mit der Qualität der Telekommunikationsdienste unter dem Aspekt des Schutzes aus?

(2) Betrachten Sie folgendes Bild

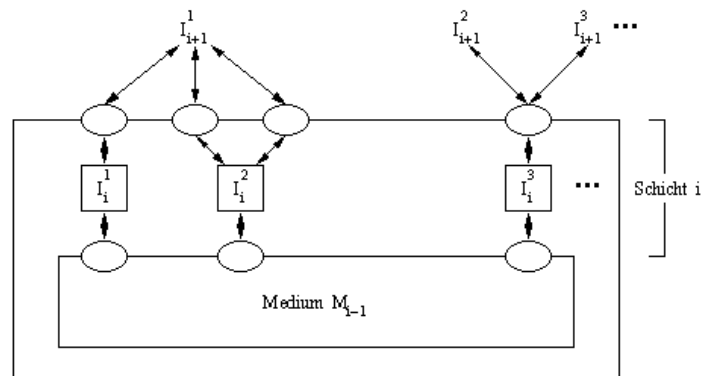

Ist es möglich, daß dieses Bild einen Teil der logischen Architektur eines Telekommunikationssystems darstellt? An welchen Stellen treten Probleme auf?

- (3) Betrachten Sie grob das Kommunikationssystem „Telefonssystem der Telekom“ mit den zwischen Dienstnehmer und –erbringer definierten Schnittstellenereignissen für den Verbindungsaufbau (1. connection.request, 2. connection.indication, 3. connection.response, 4. connection.confirm), für den Datenaustausch (5. data.request, 6. data.indication) und für den Verbindungsaufbau (7. disconnect.request, 8. disconnect.indication).

Ordnen Sie die folgenden Kommunikationsaktionen obigen Schnittstellenereignissen zu, und geben Sie die dynamische Sicht der Schnittstelle am Beispiel eines Telefonats mit Miss Piggy zum Zwecke der Einladung zu einem Drink an.

- A) Sie wählen Miss Piggys Telefonnummer.
- B) Sie begrüßen Miss Piggy.
- C) Sie laden Miss Piggy zum Drink ein.
- D) Sie hören Miss Piggys Entzücken über Ihre Einladung und ihre Zusage.
- E) Sie verabschieden sich von Miss Piggy.
- F) Sie legen den Telefonhörer auf.
- G) Miss Piggys Telefon klingelt.
- H) Miss Piggy nimmt den Telefonhörer auf.
- I) Miss Piggy hört Ihre Einladung.
- J) Miss Piggy sagt, daß sie entzückt ist und kommen wird.
- K) Miss Piggy verabschiedet sich von Ihnen.
- L) Miss Piggy hört, daß Sie den Hörer aufgelegt haben und legt ihren Hörer ebenfalls auf.
- M) Miss Piggy hört Ihre Begrüßung.
- N) Miss Piggy hört Ihre Verabschiedung
- O) Sie hören, daß Miss Piggy sich meldet.
- P) Sie hören, daß Miss Piggy sich verabschiedet.
- Q) Sie hören, daß Miss Piggys Telefon nicht mehr klingelt.
- R) Miss Piggy meldet sich.

Ihre Lösungen können Sie bis Dienstag, 31.10.2000, in die Briefkästen im Pav. 6 einwerfen.